

1) Výrobok: **MANAGER REGULÁCIA – PRE FANCOILY ECI**

2) Typ: **IVAR.MANAGER**



3) Všeobecné informácie:

- Nadradená regulácia pre malé aj veľké systémy.
- Môže riadiť až 16 jednotiek s komunikáciou cez Modbus RTU.
- Umožňuje zobrazit' a zmenit' programovanie všetkých parametrov fancoilov.
- Umožňuje ovládanie všetkých funkcií fancoilu ECI (nastavenie teploty, rýchlosti ventilátora, režimu vykurovania/chladenia atď.).
- Disponuje denným aj týždenným programovaním.
- Je vybavená 4,3" TFT grafickým displejom.

Kód	Typ	Popis
I07916872	IVAR.MANAGER	Manager regulácia k fancoilom ECI

4) Popis:

- Táto nadradená regulácia je určená na ovládanie až **16** kazetových podstropných **fancoilov ECI**, určených na chladenie či vykurovanie priestorov v domovom, komerčnom či verejnom priestore.
- Je určená na nástennú inštaláciu a skladá sa z elektronickej riadiacej dosky umiestnenej v plastovom kryte a z 4,3" dotykového TFT displeja.
- Regulácia musí byť pripojená k vstavanej riadiacej doske Power IdroLAN 2.0 (inštalovanej na podstropnom fancoile ECI) prostredníctvom 3vodičového dátového kábla pre výmenu informácií cez RS-485 „Console Bus“ sieť. Napájacie napätie 230 V je vedené oddelene.
- Príjem všetkých príkazov je potvrdený akustickou signalizáciou.
- Regulácia je vybavená Wi-Fi anténou pre internetové pripojenie, takže ovládanie môže prebiehať cez určenú mobilnú aplikáciu Power **IdroLAN 2.0** dostupnú v Obchode Google Play aj v iOS Appstore.

5) Bezpečnostné upozornenie:



- Toto zariadenie nemajú používať osoby (vrátane detí) so zníženou fyzickou, sensorickou alebo mentálnou schopnosťou, osoby, ktoré majú nedostatok skúseností alebo znalostí, ako s výrobkom zaobchádzať, bez dohľadu skúsenej osoby, ktorá zodpovedá za ich bezpečnosť, má na tieto osoby dohliadať či má inštrukcie, ako s výrobkom zaobchádzať. Deti musia byť pod dohľadom, aby sa so zariadením nehrali.
- Všetky činnosti spojené s inštaláciou či údržbou regulácie musia byť vykonávané výhradne odborne spôsobilou osobou s patričnou elektro-technickou kvalifikáciou, ktorá všetko vykoná v súlade s platnými bezpečnostnými nariadeniami a normami a s inštrukciami uvedenými v tomto návode.
- Pri nedodržaní týchto inštrukcií môže dôjsť k ujme na zdraví či škodám na majetku a užívateľ stráca právo na uplatnenie záruky. Výrobca zrieka akékoľvek zodpovednosti za škody spôsobené nesprávnou inštaláciou či neodborným zásahom do jednotky.



- **Z bezpečnostných dôvodov je počas inštalácie a údržby nutné:**
 - Neustále nosiť ochranné pracovné rukavice;
 - Vyvarovať sa horľavých plynov v blízkosti el. zariadenia;
 - Neinštalovať jednotky v prostredí s rizikom výbuchu, v príliš vlhkom prostredí s rizikom vzniku korózie, vo vonkajšom otvorenom priestore alebo v prašnom prostredí.
- Pred začatím inštalácie či údržby alebo pred demontážou ochranných zariadení sa uistite, že bola el. riadiaca doska odpojená od el. zdroja napájania.
- Elektrické pripojenie musí byť v súlade s platnými bezpečnostnými normami a nariadeniami. Jednotka musí byť riadne uzemnená.
- Napájacie káble nesmiete odstraňovať, krútiť, škrtiť či za ne ťahať, a to ani v prípade, že nie sú pripojené k zdroju el. energie.
- Uistite sa, že elektrický systém zvládne pokryť dostatočný príkon a prúd potrebný pre el. dosku regulácie aj pre ďalšie zariadenia pripojené k rovnakej sieti.
- Je zakázané odstraňovať či poškodzovať štítky na zariadeniach.
- Je veľmi nebezpečné dotýkať sa zariadenia pod napätím vlhkými rukami či inými časťami tela alebo naboso.
- Regulácia nesmie byť vystavená striekajúcej vode.

6) Užívateľské rozhranie:

6.1. Uvedenie do prevádzky, nastavenie systému



Pri prvom spustení systému je nutné nastaviť a vyhľadať zóny systému. Pozri odsek 8.8 *Vyhľadanie zón*.

Predvoleným jazykom je angličtina. Zmenu nastavenia jazyka vykonáte podľa inštrukcií v odstavci 8.5 *Nastavenie jazyka*.

6.2. Hlavné menu a domové zóny



Domové zóny **Zone** zobrazujú hlavné údaje fancoilov pripojených k systému: nameranú izbovú teplotu (veľké číslice) a nastavenú teplotu. Na jednej stránke sa zobrazujú štyri zóny, a maximálne je možné mať 4 stránky (16 jednotiek).

Symboly	Popis
	Hlavné nastavenia
	Funkcia vysielania
	Týždenný časový program
	Zobrazenie alarmov a upozornení

6.3. Správa zón



Symboly	Popis
	Nastavenie izbovej teploty
1	Nastavenie prevádzkového režimu Vykurovanie/Chladienie
2	Spustenie ON, vypnutie OFF, nastavenie úsporného režimu Economy
3	Nastavenie rýchlosti ventilátora
4	Zobrazenie nastavenej hodnoty izbovej teploty
5	Zobrazenie nameranej (aktuálnej) izbovej teploty
	Zoznam parametrov a stavu vstupov a výstupov I/O
	Obrazovka domových zón
	Návrat k predchádzajúcej obrazovke

Zobrazenie stavu	Popis
	Vykurovací režim: regulátor pracuje v zimnom režime vykurovania
	Chladiaci režim: regulátor pracuje v letnom režime chladienia
	Režim vetrania: regulátor iba ovláda rýchlosť ventilátora bez zmeny teploty
	OFF: fancoil je vypnutý
	Nočný režim: úspora energie znížením nastavenej hodnoty napr. počas noci. V režime chladienia je nastavená hodnota zvýšená a v režime vykurovania je znížená o nastavenú hodnotu (predvolená hodnota je 6 °C).
	ON: fancoil je spustený
	Minimálna rýchlosť ventilátora
	Stredná rýchlosť ventilátora

	Maximálna rýchlosť ventilátora
	Automatická rýchlosť ventilátora
	Aktívny ventil: regulačný ventil je el. napájaný
	Zóna mŕtveho pásma: teplotný interval, v ktorom regulátor nepracuje ani v režime vykurovania, ani v režime chladenia
	Upozornenie na otvorené okno: otvorením okna dôjde k vypnutiu všetkých výstupov regulátora
	Zobrazenie alarmov a upozornení

7) Funkcie:

7.1. Nastavenie izbovej teploty



1. Stlačte .
 2. Stlačte **>** pre zvýšenie alebo **<** pre zníženie požadovanej teploty. Regulácia je vykonávaná v krokoch po 0,5 °C.
- Potvrďte stlačením .

7.2. Prevádzkový režim

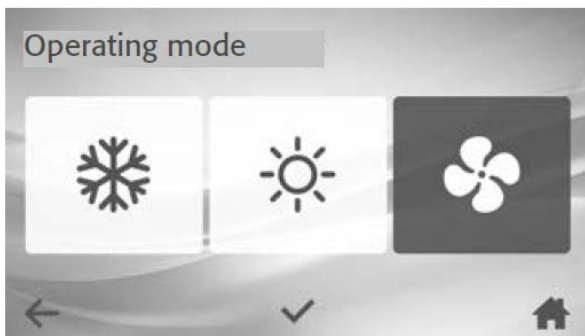

1. Zvoľte symbol požadovaného prevádzkového režimu:
 CHLADENIE VYKUROVANIE VETRANIE
2. Potvrďte stlačením .

7.3. Spustenie ON, vypnutie OFF, nočný režim Economy

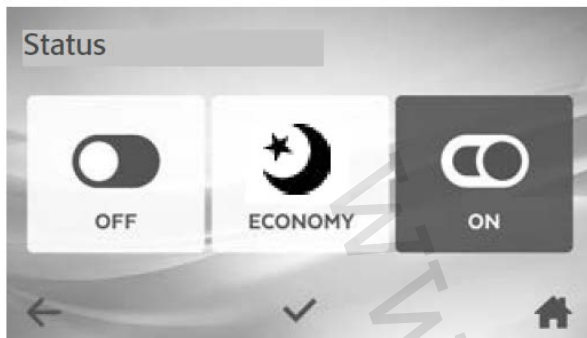

1. Zvoľte požadovaný symbol pre funkciu fancoilu.
2. Potvrďte stlačením ✓.

7.4. Voľba rýchlosti ventilátora



1. Zvoľte symbol požadovanej rýchlosti ventilátora:
 minimálna, stredná, maximálna, alebo automatická.
2. Potvrďte stlačením ✓.

V automatickom režime sa rýchlosť ventilátora mení podľa rozdielu medzi nastavenou teplotou a aktuálnou izbovou teplotou (čím vyšší je tento rozdiel, tým vyššia rýchlosť je rýchlosť ventilátora). Automatická rýchlosť ventilátora nie je voliteľná v režime iba vetranie).

7.5. Týždenný program

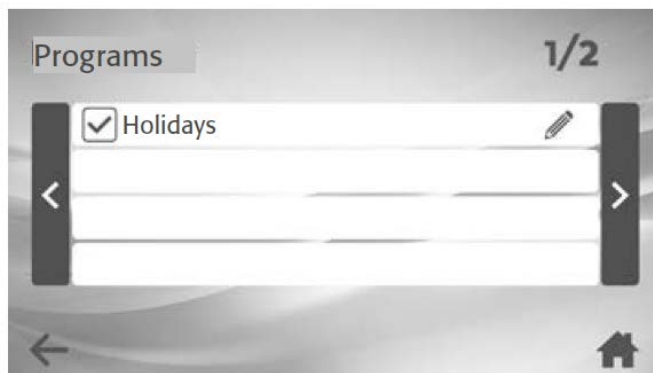



- Stlačením je možné vytvoriť až 8 časových programů rozdelených na dvě stránky.
- Stlačte pre **vytvorenie** alebo zmenu časového programu.
- Stlačte pre **aktiváciu** alebo deaktiváciu časového programu.

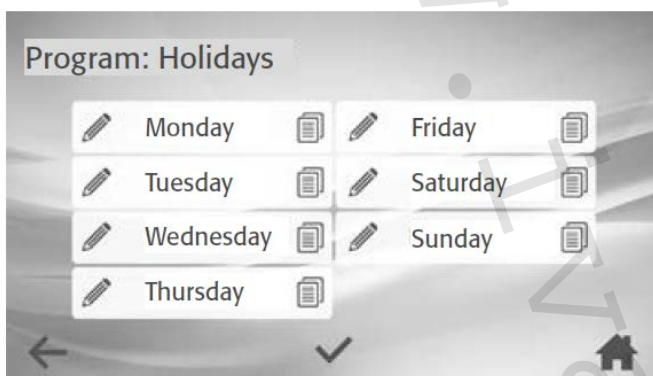

Zadajte názov časového programu (napr. Dovolenka) a stlačte šípku pre postup ďalej.
Na vymazanie programu stačí na tejto obrazovke vymazať názov programu.



Stlačte  pre vytvorenie alebo zmenu programu v danom dni.

Program určitého dňa môžete tiež skopírovať (aj v prípade, že je prázdny) na ďalší deň, stlačte  a zvolte požadované dni. Potvrďte stlačením .

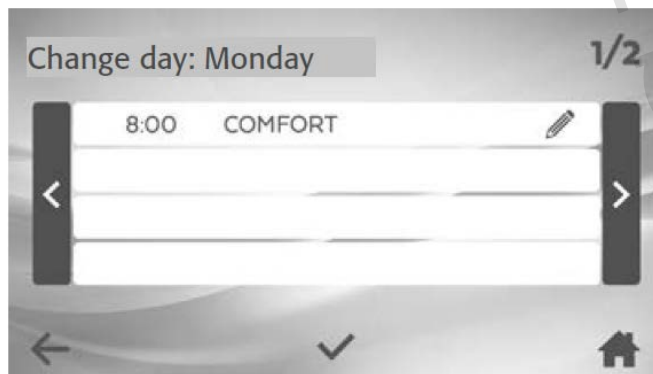

V regulácii je možné vytvoriť až 8 časových programov pre každý deň v týždni, na dvoch stránkach.

Stlačte  pre nastavenie alebo zmenu časového programu.



Nastavte čas spustenia a požadovaný režim pomocou tlačidiel šípok \wedge alebo \vee . Potvrďte stlačením \checkmark .

Napr. o 8:00 ráno sa spustí režim COMFORT.

Režim (*Mode*): **COMFORT** (on) – **OFF** – **ECO** (nočný úsporný režim) – **X** (žiadna voľba).

Ak si prajete časový program vymazať, stlačte a zvolíte **X**.

7.6. Funkcia vysielania Broadcast

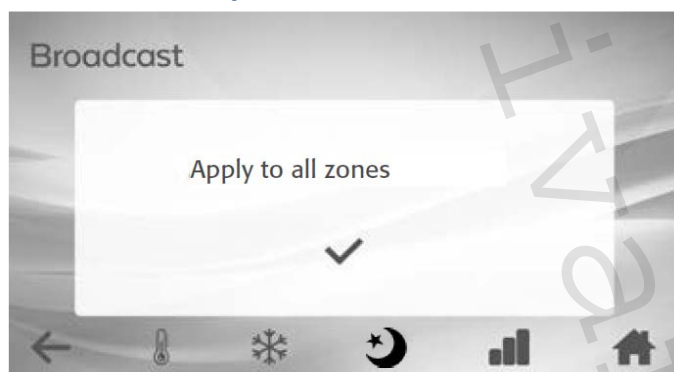

Pomocou funkcie *Broadcast* je možné odoslať príkaz do všetkých zvolených zón. Môžete nastaviť: **Stav, prevádzkový režim, rýchlosť ventilátora a požadovanú izbovú teplotu** (setpoint).

Odoslanie príkazu potvrdíte stlačením \checkmark .

7.7. Upozornenia a alarmy

Symbol signalizuje prítomnosť upozornenia alebo alarmu. Typ alarmu zobrazíte nasledovne:

1. Stlačte alebo .
2. Zvoľte v informačnom menu *Information: Warnings and alarms* (Upozornenia a alarmy).
3. Pomocou nasledujúcej tabuľky identifikujte typ upozornenia alebo alarmu.
4. Upozornenie či alarm vymažete zvolením daného riadku a kliknutím na **Reset**.

Alarmy

Kód alarmu	Popis
A1	Alarm AS: porucha alebo neplatná hodnota merania priestorového snímača teploty
A2	Alarm WS: porucha alebo neplatná hodnota merania snímača teploty vody
A3	Alarm CS: porucha kontrolného snímača na výstupe vzduchu (alebo snímača teploty vody u 4trubkových systémov) či snímač nameral neplatnú hodnotu
A4	Alarm motora: prehriatie motora
A5	Alarm el. ohrievača: teplota kontrolného snímača mimo limitnú hodnotu pri spustenom el. ohrievači
A6	Alarm kontrolného snímača: výstupný vzduch nie je dostatočne ohriaty (pre režim vykurovania) alebo chladný (pre režim chladenia)
A7	Alarm SE: porucha či neplatná hodnota merania snímača vo vnútri regulácie
A8	Alarm nastavenia: nesprávne nastavenie konfiguračných parametrov alebo MODBUS registrov

Upozornenie

Kód upozornenia	Popis
U1	Upozornenie TMIN: teplota vody nie je dostatočne vysoká pre režim vykurovania
U2	Upozornenie TMAX: teplota vody nie je dostatočne studená pre režim chladenia
U3	Upozornenie ochrany proti zamrznutiu: príliš nízka teplota vzduchu, aktívna ochrana proti zamrznutiu (aktívovaný ventil vykurovania)
U4	Upozornenie pripojenia: nesprávne pripojenie medzi reguláciou a riadiacou doskou Power IdroLAN na fancoile
U5	Upozornenie zaneseného filtra: vzduchový filter je zanesený a treba ho vyčistiť alebo vymeniť
U6	Upozornenie čerpadla kondenzátu: vysoká hladina vody v zbernej nádobe kondenzátu, aktívne čerpadlo na odvod kondenzátu, deaktivovaný ventil chladenia.
U7	Upozornenie otvoreného okna: otvorením okna dôjde k vypnutiu ventilátora a ventilov

7.8. Parametre a stav vstupov a výstupov I/O



Zvoľte , čím vstúpite do konfiguračného menu *Configuration*.



Na zobrazenie parametrov *Parameters* alebo stavu vstupov a výstupov *I/O Status* (len na čítanie) zvolte zodpovedajúcu položku.



Parametre môžete meniť nasledovne:

1. Vypnite fancoil (viď odstavec 7.3 vyššie v tomto návode).
2. Stlačte  na parametri, ktorý je potrebné zmeniť.
3. Zmeňte nastavenie a potvrdte stlačením .

PAR.	M.BUS	POPIS	HODNOTY	JEDN.	NAST. 006
P1	108	Typ systému	0=2trubkový 1=4trubkový		0
P2	202	Sezónne prepínanie	0=manuálny 1=snímač vody 2=priestorový snímač 3=centrálny 4=iba letný 5=iba zimný		0
P3	614	Proporcionálne pásmo	10:100	°C/10	300 (3,0 °C)

NÁVOD NA INŠTALÁCIU A POUŽITIE



P4	613	Neutrálne pásmo	10:100	°C/10	300 (3,0 °C)
P5	204	Vetranie	0=termostat 1=pokračovať v letnom 2=pokračovať v zimnom 3=pokračovať leto a zima		0
P6	701	Oneskorenie spustenia. vent.	1:200	Sek.	1
P7	702	Oneskorenie vypnutie ventil.	1:200	Sek.	1
P8	418	NEPOUŽÍVA SA	NEPOUŽÍVA SA		0
P9	704	Interval destratifikácie	0:60	Min.	15
P10	705	Trvanie destratifikácie	0:60	Min.	2
P11	612	Zníženie NAST. okolitá tepl.	20:150	°C/10	60 (6,0 °C)
P12	310	Kontakt okna	0=bez prúdu otvorené 1=bez prúdu uzavreté		0
P13	302	Nastavenie viacfunkčného vstupu	0=deaktivované 2=diferenciálny tlakový spínač 3=vynútenie STANDBY 4=centrálne sezónne prepínanie 5=alarm AC motora 6=vynútenie vetrania 7=ekónómov 8=externý snímač		0
P14	301	Stav viacfunkčného vstupu	0=bez prúdu otvorené 1=bez prúdu uzavreté		0
P15	602	T.min. vody na vykurovanie	250:500	°C/10	360 (36,0 °C)
P16	603	T.max. vody na chladenie	50:250	°C/10	180 (18,0 °C)
P17	600	T.min. CS na vykurovanie	200:800	°C/10	350 (35,0 °C)
P18	601	T.max. CS na chladenie	0:300	°C/10	200 (20,0 °C)
P19	501	Kompenzácia snímača sania	-100:100	°C/10	10 (1,0 °C)
P20	503	Kompenzácia CS	-100:100	°C/10	10 (1,0 °C)
P21	505	Kompenzácia WS	-100:100	°C/10	10 (1,0 °C)
P22	507	Kompenzácia vstavaného priestorového snímača	-100:100	°C/10	0
P23	509	NEPOUŽÍVA SA	NEPOUŽÍVA SA	°C/10	0
P24	515	Zimná korekcia	-20:20	°C/10	0
P25	513	Letná korekcia	-20:20	°C/10	0
P26	518	Min. hodnota nastavenia	70:300	°C/10	100 (10,0 °C)
P27	519	Max. hodnota nastavenia	100:400	°C/10	300 (30,0 °C)
P28	413	V min. vent. DC	0:100	%	30
P29	414	V med. vent. DC	0:100	%	60
P30	415	V max. vent. DC	0:100	%	100
P31	106	Adresa LOCAL BUS	1:247		1
P32	105	Adresa MODBUS	1:247		1
P33	101	Reset na továrenské nastavenie	Východiskové heslo DEFAULT 465		0
P34	800	Podsvietenie	0=Auto- 1=OFF- 2=10%- 3=25%- 4=50%- 5=75%- 6=90%- 7=100%	%	6
P35	812	Trvanie podsvietenia	0:900	Sek.	30
P36	304	Kontakt čerpadla kondenzátu	0=bez prúdu otvorené 1=bez prúdu uzavreté		0
P37	305	Vstup tlakového spínača/alarm čerpadla kondenzátu	0=Alarm čerpadla 1=Tlakový spínač		0
P38	210	NEPOUŽÍVA SA	NEPOUŽÍVA SA		0
P39	606	NEPOUŽÍVA SA	NEPOUŽÍVA SA	°c/10	650
P40	707	Čas oneskorenia CS	1:60 --- 60=zakázané	Min.	60
P41	110	Režim sálania	0=zakázané 1=povolené		0
P42	814	Zámok obrazovky	0=zakázané 1=povolené		0

8) Hlavné nastavenie:

8.1. Párovanie regulácie s aplikáciou







Aplikáciu POWER IDROLAN 2.0 je nutné po stiahnutí spárovať s reguláciou MANAGER. Postupujte takto:

1. Stlačte .
2. Zvoľte párovanie *Pairing*. Na displeji sa objaví QR kód reprezentujúci ID zariadenia. Párovanie vykonajte podľa inštrukcií uvedených v aplikácii vo vašom smartfóne. Pre obnovenie hesla (*KEY*) a opätovné zobrazenie QR kódu zvoľte *RESET*.

8.2. Nastavenie dátum a čas



Čas a dátum nastavíte takto:

1. Stlačte .
2. Zvoľte *Date and Time* v informačnom menu *Information*.
3. Nastavte správny dátum pomocou tlačidiel šípok  alebo . Potvrďte stlačením .





Na tejto obrazovke:

4. Nastavte správny čas pomocou tlačidiel šípok  alebo . Potvrďte stlačením .
5. Potvrďte všetky nastavenia tlačidlom .

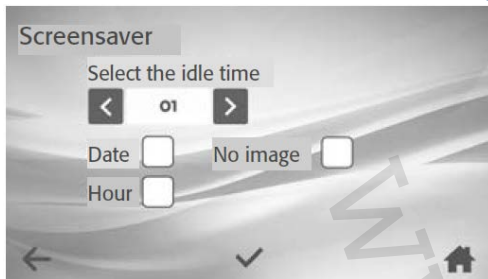
8.3. Nastavenie šetriča obrazovky



Zmenu nastavenia doby pre aktiváciu šetriča obrazovky vykonáte nasledovne:

1. Stlačte .
2. Zvoľte *Screensaver* v informačnom menu *Information*.
3. Zmeňte čas oneskorenia pred aktiváciou šetriča: 15 s – 30 s – 60 s – OFF. Potvrďte stlačením .

Pre zmenu režimu zobrazenia šetriča obrazovky, zakliknite alebo nechajte prázdne políčka pri možnostiach uvedených na obrázku vyššie: Date (dátum), Hour (čas) a No image (čierna obrazovka).

8.4. Nastavenie Wi-Fi

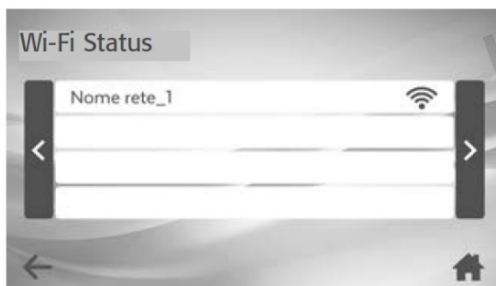



Reguláciu MANAGER pripojíte k Wi-Fi nasledovne:

1. Stlačte .
2. Zvoľte *Wi-Fi* v informačnom menu *Information*.
3. Zvoľte Wi-Fi sieť, ku ktorej si prajete zariadenie pripojiť.
4. Zadajte heslo k sieti a potvrďte stlačením *Invio*.

8.5. Nastavenie jazyka





Predvoleným jazykom tejto regulácie je angličtina. Ak si prajete jazyk zmeniť:

1. Stlačte .
2. Zvoľte jazyk *Language* v informačnom menu *Information*.
3. Zvoľte požadovaný jazyk. Potvrďte stlačením .

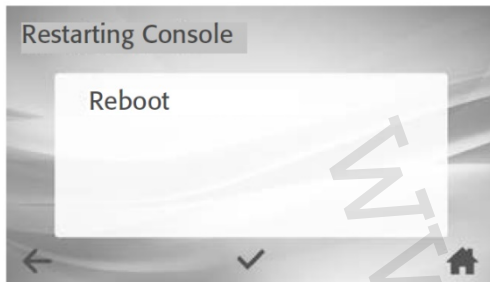
8.6. Reštart regulácie





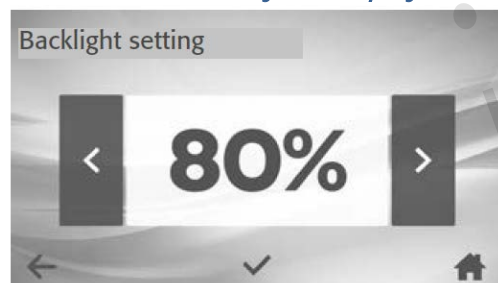

Ak potrebujete vykonať reštart regulácie:

1. Stlačte .
2. Zvoľte *Restarting Console* v informačnom menu *Information*.
3. Potvrďte stlačením .

8.7. Nastavenie jasů displeja



Zmenu nastavenia intenzity jasů obrazovky vykonáte nasledovne:

1. Stlačte .
2. Zvoľte *Brightness* v informačnom menu *Information*.
3. Stlačte  pre zvýšenie alebo  pre zníženie intenzity jasů. Potvrďte stlačením .

8.8. Vyhľadanie zón

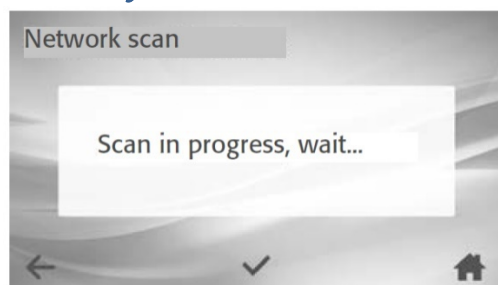

Vyhľadanie zón vykonáte nasledovne:

1. Stlačte .
2. Zvoľte *Zone Search* v informačnom menu *Information*. Regulácia automaticky vyhľadá fancoily pripojené k systému.

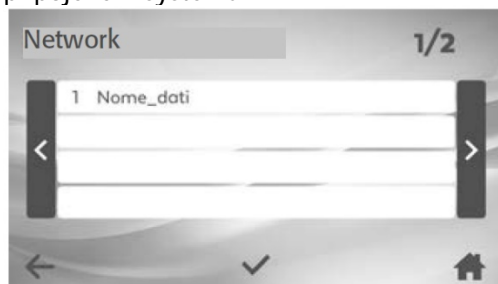

Po dokončení vyhledávání sa zobrazí zoznam fancoilov. Predvolený názov je *Adr* nasledovaný 3-číselnou Modbus adresou (premenlivé číslice adresy až do 247).

Potvrďte stlačením ✓.



Budete presmerovaní do menu nastavenia, kde budete môcť vykonať nastavenie zón.

Pozn.: Vyhľadávanie zón môže trvať až 15 minút. Je potrebné počkať, kým sa tento proces úplne nedokončí.

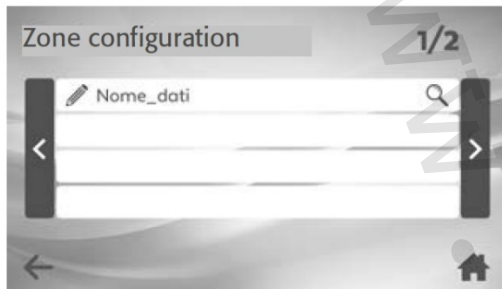
8.9. Správa zón



Zónu nastavíte nasledovne:

1. Stlačte .
2. Zvoľte *Zone management* v informačnom menu *Information*.
3. Stlačte  na riadku zóny, ktorú si prajete upraviť. Zadaťte nový názov a zvoľte *Invio* pre potvrdenie.

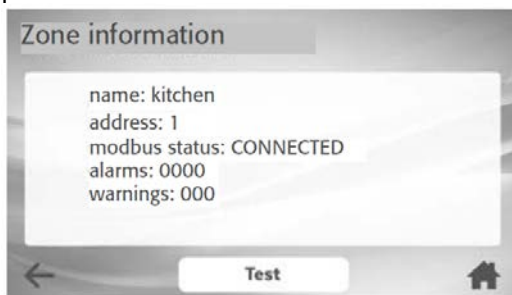

Stlačte  pre kontrolu informácií o zóne (adresa modbusu, stav sieťového pripojenia, akékoľvek alarmy alebo upozornenia).

Kliknutím na tlačidlo *Test* sa fancoil spustí v režime *Vetranie*, aby mohol byť rozpoznaný vo vnútri budovy.

8.10. Reset na továrenské nastavenie

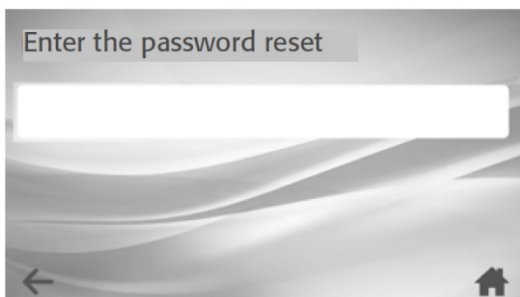

Ak si prajete na reguláciu obnoviť továrenské nastavenia, postupujte nasledovne:

1. Stlačte .
2. Zvoľte továrenské nastavenie *Factory settings* v informačnom menu *Information*.
3. Zadaťte heslo: *omnibus360*. Zvoľte *Invio*.

8.11. Informácie o systéme

Pre kontrolu názvu výrobcu a verzie nahraného firmwaru:

1. Stlačte .
2. Zvoľte informácie o systéme *System information* v informačnom menu *Information*.

9) Inštalácia:

Všetky činnosti spojené s inštaláciou či údržbou regulácie musia byť vykonávané výhradne odbornou spôsobilou osobou s patričnou elektrotechnickou kvalifikáciou, ktorá všetko vykoná v súlade s platnými bezpečnostnými nariadeniami a normami a s inštrukciami uvedenými v tomto návode.

Aby mohla jednotka vykonávať riadnu reguláciu teploty, je nutné nastaviť konštantnú korekciu hodnôt izbovej teploty (P24 a P25).

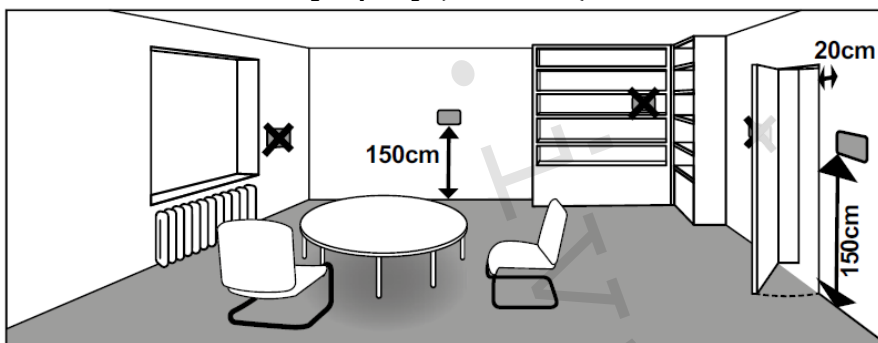

Obr. 1

9.1. PRIPOJENIE

Pripojenie k zdroju el. napájanie:

Regulácia IVAR.MANAGER musí byť pripojená k zdroju el. energie pre zaistenie potrebného výkonu a správnu prevádzku.



Upozornenie: Riziko požiaru či úrazu el. prúdom.

Prispôbte prierez vodičov podľa platných bezpečnostných nariadení a noriem.

Napájacie vedenie AC 230 V musí byť vybavené ochranným diferenciálnym vypínačom.

Pred začatím vykonávania akýchkoľvek pripojení alebo prác na regulácii sa uistite, že bolo el. napájanie odpojené.

El. napájanie je nutné odpojiť aj pred demontážou regulácie z montážnej krabice!

Maximálny prierez napájacích vodičov je 1,5 mm².

Pripojenie Modbus:

Táto regulácia musí byť pripojená k riadiacej doske Power IdroLAN na fancoile prostredníctvom 3vodičového kábla s dvojitoú izoláciou. Týmto káblom prebieha výmena údajov s Modbus reguláciou cez RS-485.

Na pripojenie použite tienový dátový kábel AWG 22/24 (stočený pár) alebo kábel s rovnakými parametrami pre komunikáciu cez Modbus RS232/RS485.

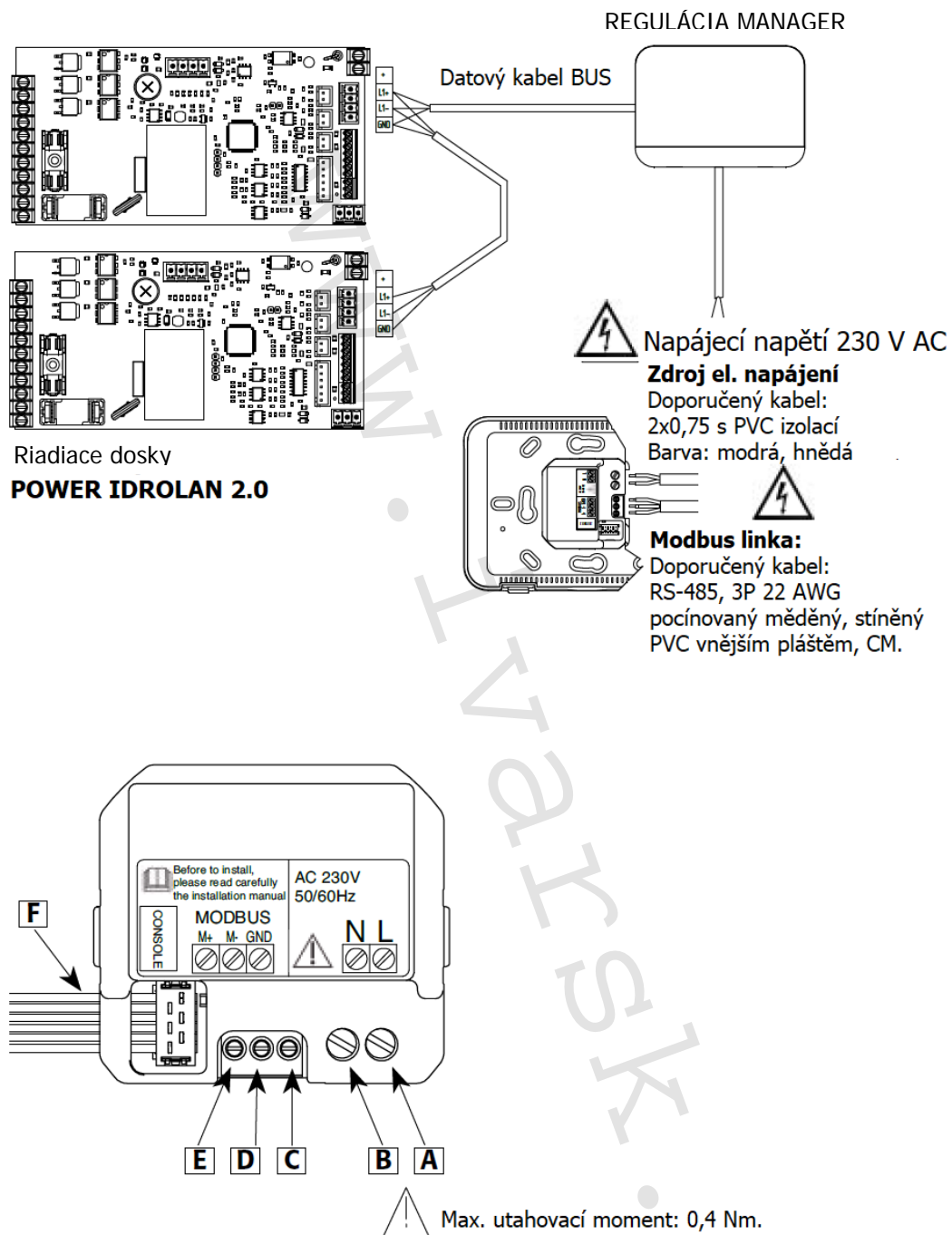

Obr. 2

Tabuľka pripojení	
A	Napájací vodič 230 V AC
B	Nulový vodič Neutral 230 V AC
C	Ochranný vodič (zem) GND
D	MODBUS LINE -
E	MODBUS LINE +
F	Vnútorne pripojenie

Káble vedúce od rozvodnej krabice v stene

1. Vykonajte elektrické pripojenia, pričom je nutné dodržať polaritu (viď Obr. 3).
2. Upevnite plastovú základňu (2) k montážnej krabici.
3. Inštalujte reguláciu upevnením predného plastového rámčeka (1): na zacvaknutie rámčeka je nutné vyvinúť mierny tlak.

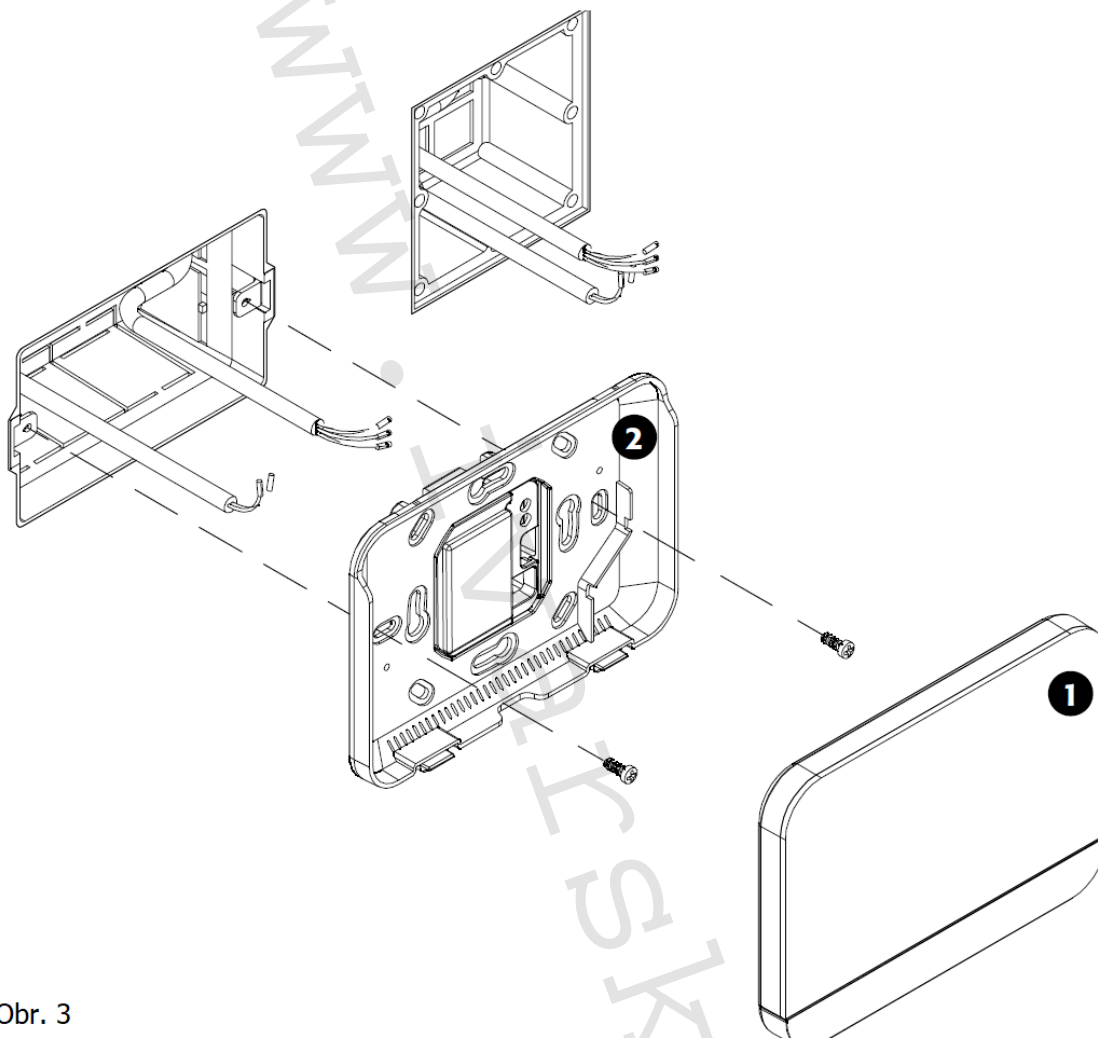

Obr. 3

Káble vedúce z rozvodnej krabice v stene (nástenné vyhotovenie)

1. Upevníte plastovú montážnu krabicu (3) do steny.
2. Vykonajte elektrické pripojenia, pričom je nutné dodržať polaritu (viď Obr. 4).
3. Upevníte plastovú základňu (2) k montážnej krabici (3).
4. Inštalujete reguláciu upevnením predného plastového rámčeka (1): na zacvaknutie rámčeka je nutné vyvinúť mierny tlak.

Káble vedúce z externej káblovej priechodky na stene (nástenné vyhotovenie)

1. Vyrývajte otvor pre plastovú montážnu krabicu (3), do ktorej povediete el. vodiče. Upevníte plastovú montážnu krabicu (3) k stene.
2. Akonáhle sú kábel vo vnútri montážnej krabice (3), ved' ich stredovým otvorom alebo bočnými otvormi zozadu plastovej základne (2) regulácie.
3. Vykonajte elektrické pripojenia, pričom je nutné dodržať polaritu (viď Obr. 4).
4. Upevníte plastovú základňu (2) k montážnej krabici (3).
5. Inštalujete reguláciu upevnením predného plastového rámčeka (1): na zacvaknutie rámčeka je nutné vyvinúť mierny tlak.

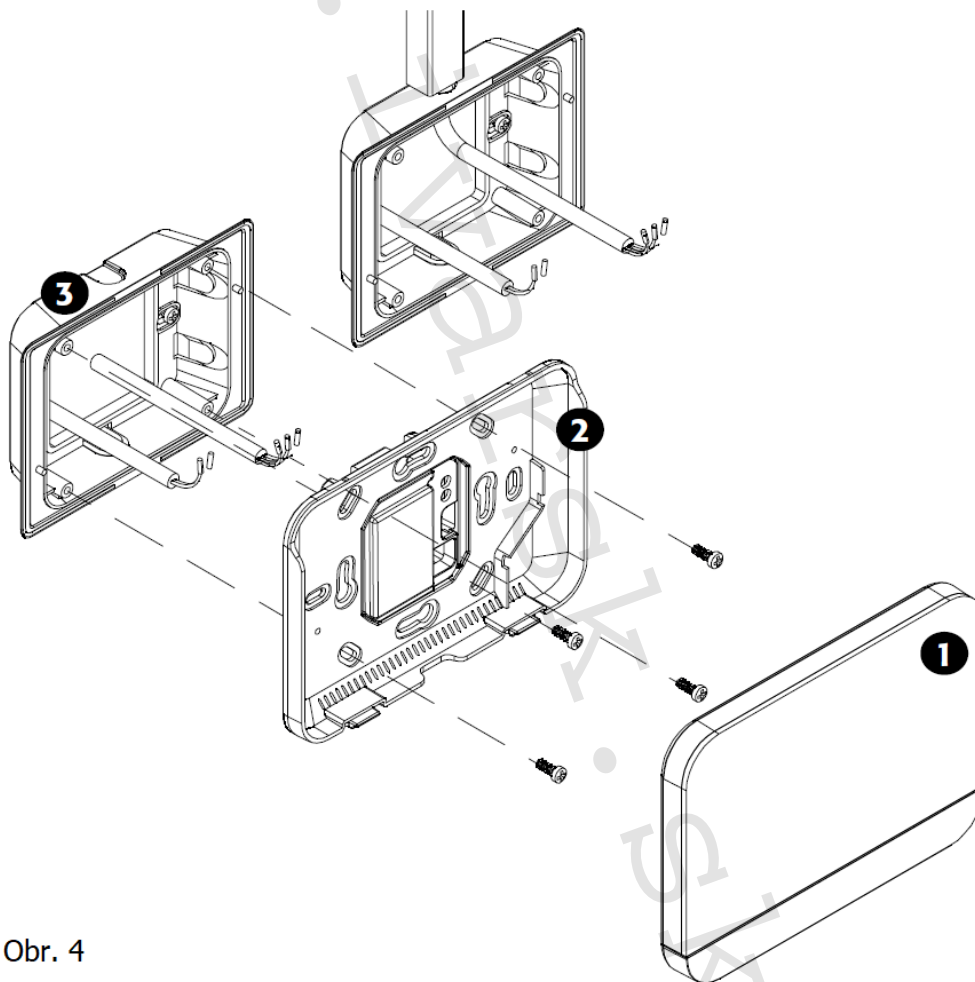

Obr. 4

10) Technické charakteristiky:

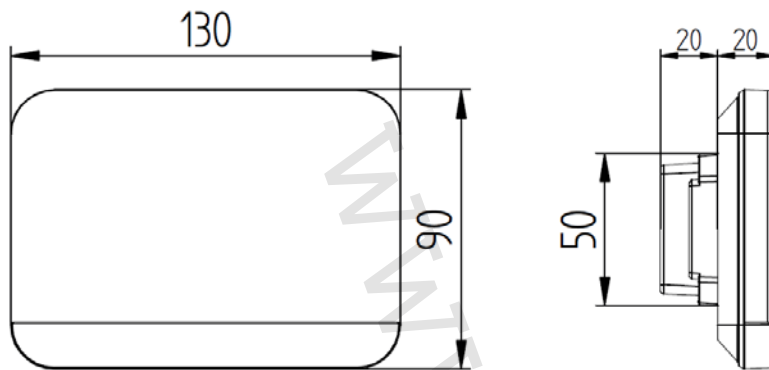

Obr.

Napájacie napätie	230 V AC +10 % / -15 %
Frekvencia napájania	50/60 Hz
Príkonnosť	1,6 W
Stupeň krytia	IP 30 po inštalácii
Prevádzková teplota	0 ÷ 50 °C
Relatívna vlhkosť	10 ÷ 90 % (bez kondenzácie)
Teplota skladovania	-10 / +60 °C
Stupeň znečistenia	II
Menovité pulzné napätie	2500 V
Skúšobná teplota	100 °C
Hmotnosť	220 g

11) Nástenné vyhotovenie:

Plastová základňa pre inštaláciu na stenu.

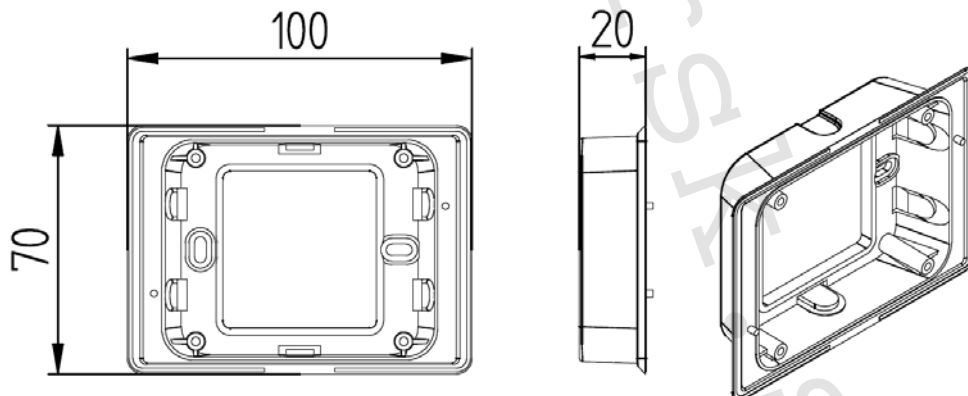

Obr. 6

12) Pravidelná údržba:

Čistenie produktu

Na čistenie používajte suchú mäkkú handru.

Displej čistite špeciálnou handričkou na čistenie šošoviek.

Nepoužívajte agresívne alebo abrazívne čistiace prostriedky.

Na čistenie nepoužívajte vodu, regulácia nesmie prísť do styku s vodou.

13) Likvidácia:



LIKVIDÁCIA ELEKTRICKÝCH A ELEKTRONICKÝCH ZARIADENÍ
sa riadi zákonom č. 79/2015 Z.z.

Tento symbol označuje, že s výrobkom nemá byť nakladané ako s domovým odpadom.
Výrobok by mal byť odovzdaný na zberné miesto, určené pre takéto elektrické zariadenia.

14) Prehlásenie o zhode:

Regulácia popísaná v tomto návode je v súlade s nasledujúcimi európskymi smernicami a nariadeniami:

- Smernica nízkeho napätia 2014/35/EÚ;
- Smernica elektromagnetickej kompatibility 2014/30/EÚ;
- Nariadenie o ekodizajne 2009/125/CE;
- Smernica RoHS 2011/65/EÚ;
- Smernica RAEE 2012/19/EÚ;
- Nariadenie EC 1907/2006 (REACH).

15) Poznámka:

Pre správnu identifikáciu náhradných dielov je vždy nutné uviesť kód a popis produktu. V prípade potreby náhradných dielov je nutné vždy použiť originálne náhradné diely. Po rozbalení produktu sa uistite, že výrobok nenesie žiadne známky poškodenia, a že jednotka zodpovedá objednanému modelu. V prípade poškodenia alebo nesúladu s objednaným modelom kontaktujte distribútora zariadenia a oznámte mu sériové číslo a model dodaného komponentu.

16) Záruka:

Na výrobok je poskytovaná štandardná záručná doba v trvaní 24 mesiacov od doručenia koncovému zákazníkovi. Záruka sa vzťahuje iba na výrobné vady, a nie na poruchy spôsobené nesprávnou inštaláciou alebo nesprávnym pripojením či používaním, ktoré je v rozpore s týmto návodom.

17) Upozornenie:

- Spoločnosť IVAR CS spol. s r.o. si vyhradzuje právo vykonávať v akomkoľvek momente a bez predchádzajúceho upozornenia zmeny technického alebo obchodného charakteru pri výrobkoch, uvedených v tomto návode.
- Vzhľadom na ďalší vývoj výrobkov si vyhradzuje právo vykonávať technické zmeny alebo vylepšenia bez oznámenia, odchýlky medzi vyobrazeniami výrobkov sú možné.
- Informácie uvedené v tomto technickom oznámení nezbavujú užívateľa povinnosti dodržiavať platné normatívy a platné technické predpisy.
- Dokument je chránený autorským právom. Takto založené práva, najmä práva prekladu, rozhlasového vysielania, reprodukcie fotomechanikou, alebo podobnou cestou a uloženie v zariadení na spracovanie dát zostávajú vyhradené.
- Za tlačové chyby alebo chybné údaje nepreberáme žiadnu zodpovednosť.

Tento návod bol preložený z originálu č. E7001880Rev.0_EMMETI_ED. IT01_05.2024_DS

PRÍLOHA:

